

BEDIENUNGSANLEITUNG

LAUFRAD

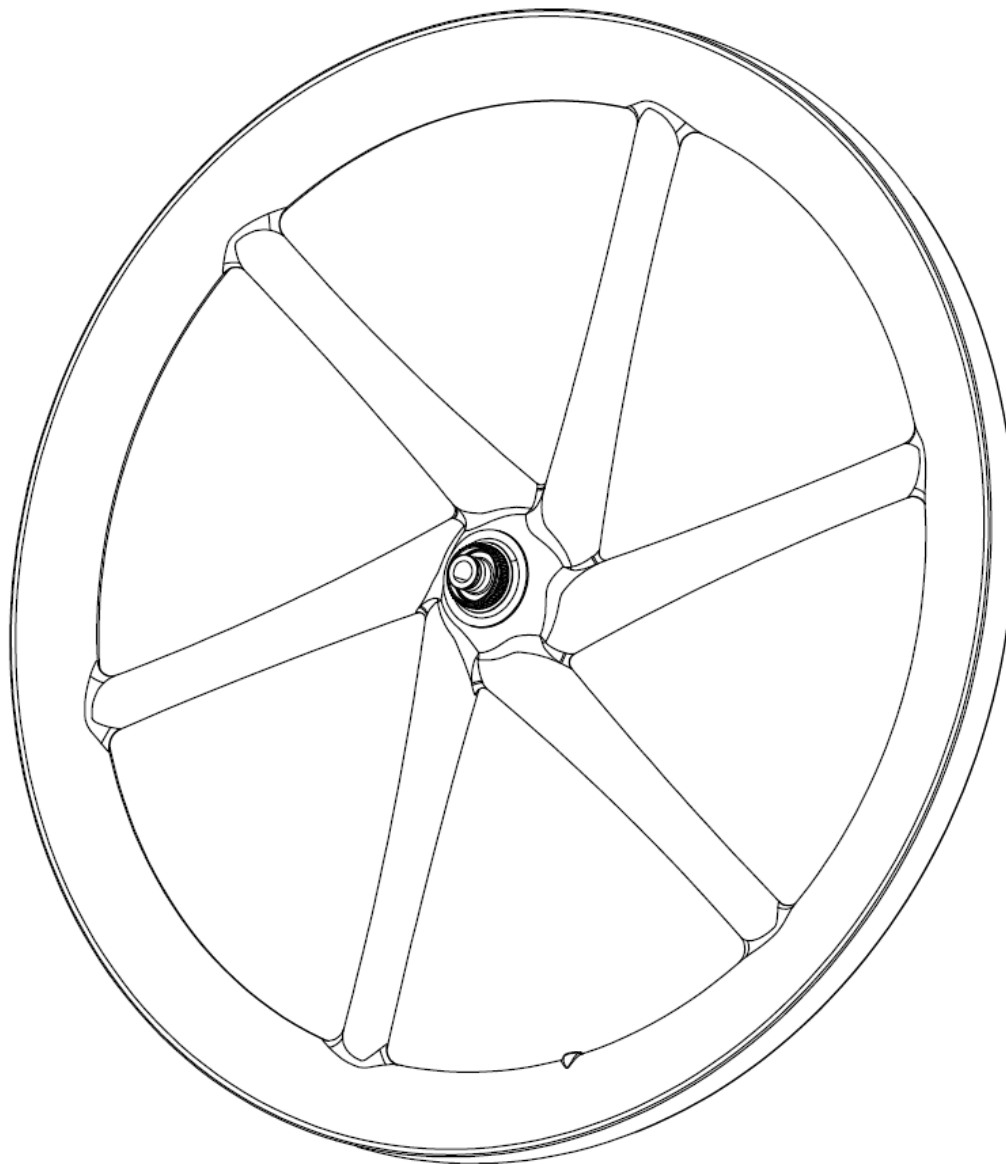

Für die sichere und langzeitige Verwendung unserer Produkte, müssen Sie bitte folgende Dinge beachten.

Bei Nichteinhaltung kann es zu Unfällen mit schwerwiegenden Verletzungen bis hin zum Tod führen.



WARNHINWEISE – DIE 6 GOLDENEN CARBON REGELN

- 1. Überschreiten Sie nicht den zulässigen Reifendruck!**
- 2. Überschreiten Sie nicht das zulässige Gesamtgewicht aus Fahrer und Gepäck!**
- 3. Halten Sie sich an den vorgesehenen Einsatzbereich der Laufräder!**
- 4. Montieren, warten und pflegen Sie ihr Laufrad ordnungsgemäß!**
- 5. Verwenden Sie die Räder bei äußeren Schäden nicht mehr!**
- 6. Vermeiden Sie Transportschäden!**

EINSATZBEREICH

Unsere Laufräder sind für unterschiedliche Einsatzzwecke ausgelegt. In Abhängigkeit vom Fahrergewicht, dem Fahrstil und dem Gelände in dem sie bewegt werden, wirken unterschiedliche Lasten auf die Bauteile.

Daher gelten folgende Limitierungen für das Gesamtgewicht aus Fahrer und Gepäck:

Modell	Zulässiges Gesamtgewicht Fahrer + Gepäck
BITURBO RS	95 kg
BITURBO RSX	105 kg
BITURBO X / X.E	115 kg / 130 kg
BITURBO ROAD	95 kg
BITURBO AERO	95 kg
BITURBO CROSS/GRAVEL AERO	95 kg
TWO SIX	95 kg
THREE ZERO	105 kg

Außerdem gelten folgende Limitierungen für den Einsatzbereich gemäß der ASTM F2043-13* Einstufung:

Modell	Einstufung ASTM F2043-13
BITURBO RS	Kategorie 3
BITURBO RSX	Kategorie 3
BITURBO X / X.E	Kategorie 4
BITURBO ROAD	Kategorie 1
BITURBO AERO	Kategorie 1
BITURBO CROSS/GRAVEL AERO	Kategorie 2
TWO SIX	Kategorie 3
THREE ZERO	Kategorie 3 (SL+XC) / 4 (EN)

Für andere als die angegebenen Einsatzbereiche sind die Laufräder ausdrücklich nicht zu verwenden.

*Quelle: ASTM F2043-13 Standard Classification for Bicycle Usage, copyright ASTM International 100 Barr Harbor Drive, West Conshohocken, PA 19428, USA, www.astm.org

WARTUNG // LAUFRADMONTAGE

Die Hinweise zur Wartung und Montage der Naben, Achsen, Freilaufkörper und Bremscheiben finden Sie auf der Homepage des jeweiligen Naben- bzw. Bremsenherstellers.

Bitte beachten Sie folgende zwei Montagehinweise zur Bremse:

1. Verwenden Sie Ihre Laufräder **nie mit Felgenbremsen**
2. Die maximale Bremscheibengröße beträgt **203 mm**

Unsere Empfehlung: Lassen Sie sich von einer Zweiradmechanik-Fachkraft bei der Montage der zum Betrieb notwendigen Anbauteile und beim Einbau der Laufräder helfen.

Folgende Wartungsarbeiten müssen in angegebenen Intervallen ausgeführt werden, um den sicheren Fahrbetrieb zu gewährleisten und Unfälle zu vermeiden. Gibt es bei einem der nachgenannten Punkte Unregelmäßigkeiten, lassen Sie diese bitte von einer Fachkraft prüfen:

Tätigkeit	Intervall
Schnellspanner/Steckachse auf korrekte Montage prüfen (Vorder-/Hinterrad)	vor jeder Fahrt
korrekten Luftdruck prüfen (nicht zu hoch / nicht zu niedrig)	vor jeder Fahrt
Freilaufmechanik auf Funktion prüfen	vor jeder Fahrt
Rundlauf von Rad und Bremscheibe prüfen	vor jeder Fahrt
Funktion der Bremsen und festen Sitz der Bremscheibe prüfen	vor jeder Fahrt
Felge und Speichen auf Beschädigungen prüfen	vor jeder Fahrt
Freilauf und Lager auf Spiel, Verschleiß und Beschädigung prüfen	laut Nabenhersteller, 1x jährlich, alle 1500 km
Prüfung des Carbonkörpers durch Ihren Händler oder BIKE AHEAD COMPOSITES	nach jedem Sturz

Offensichtlich **beschädigte Laufräder** dürfen aus Sicherheitsgründen **in keinem Fall** weiter **benutzt** oder **eigenhändig repariert** werden und sollten sofort ausgetauscht werden! Es muss **sichergestellt** werden, dass ein beschädigtes Laufrad **nicht weiter von Dritten genutzt** werden kann.

REIFENMONTAGE

Bei der Reifenmontage an BIKE AHEAD COMPOSITES Laufräder ist folgendes zu beachten:

- Versuchen Sie bei der Reifenmontage auf den Einsatz eines Reifenhebers zu verzichten
- Verwenden sie jedoch **nie** Reifenheber aus Metall
- Achten Sie darauf, dass das Ventil lang genug ist
- Für eine einfachere Tubeless Montage verwenden Sie einen Kompressor, aber achten Sie jedoch darauf, dass der maximal zulässige Luftdruck dabei nicht überschritten wird
- Überprüfen Sie immer den richtigen Sitz des Ventils und falls vorhanden (Modellabhängig) des Tubeless Dichtbands. Verwenden Sie vorwiegend Dichtmilch **frei** von Ammoniak

Um Schäden an der Felge zu vermeiden sind in Abhängigkeit vom Laufradmodell die nachfolgend aufgeführten maximalen Luftdrücke nicht zu überschreiten; diese sind abhängig von der Breite des Reifens:

Modell	Druck in bar und Reifenbreite in Zoll (") bzw. mm		
BITURBO RS	3.2 bar bei 2,1"	2.5 bar bei 2.25"	2.2 bar bei 2.4"
BITURBO RSX	2.5 bar bei 2.25"	2.2 bar bei 2,4"	2.0 bar bei 2.6"
BITURBO X / X.E	2.2 bar bei 2,4"	2.0 bar bei 2.6"	1.8 bar bei 2.8"
BITURBO ROAD	8.0 bar bei 23 mm	7.0 bar bei 28 mm	6.0 bar bei 32 mm
BITURBO AERO	8.0 bar bei 23 mm	7.0 bar bei 28 mm	6.0 bar bei 32 mm
BITURBO CROSS /GRAVEL AERO	6.0 bar bei 32 mm	5.5 bar bei 35 mm	5.0 bar bei 40 mm
TWO SIX	3.2 bar bei 2,1"	2.5 bar bei 2.25"	2.2 bar bei 2.4"
THREE ZERO	2.5 bar bei 2.25"	2.2 bar bei 2,4"	2.0 bar bei 2.6"

PFLEGE

Um lange Freude mit unsere BIKE AHEAD COMPOSITS Laufräder zu haben, bedarf es ein paar Pflegegrundlagen zu beachten:

- Reinigen Sie die Laufräder nur mit Wasser und einem **weichen** Lappen – geben Sie bei hartnäckigem Schmutz einen **sanften** Bikereiniger hinzu
- Verwenden Sie **keine** Entfetter die **Lösungsmittel** enthalten
- Vermeiden Sie Dampfstrahler oder Hochdruckreiniger, um die Nabenmechanik vor Korrosion und Defekten zu schützen

DEFEKTE

Unsere Laufradsätze bestehen aus hochbelastbaren Kohlenstofffasern, die in eine Kunststoffmatrix eingebettet sind. Dadurch entsteht trotz eines geringen Gewichtes ein sehr steifes und robustes Laufrad. Aber auch dieses Material hat Belastungsgrenzen und kann in Folge von Überbeanspruchung Defekte zeigen.

Dies bedeutet, dass nach jeder eventuellen Überbelastung, wie zum Beispiel ein schwerer Sturz, die Laufräder von ihrem Händler überprüft werden müssen. Nur so kann garantiert werden, dass eine weitere Nutzung absolut sicher ist. Sollten Sie sich unsicher sein, können Sie Ihr Laufrad gerne nach Ankündigung für eine Beurteilung zu uns einsenden. Bitte kontaktieren Sie uns hierzu per Email oder Telefon vorab.

TRANSPORT UND LAGERUNG

Setzen Sie Ihre BIKE AHEAD COMPOSITES Laufräder keinen Temperaturen **über 80°C** aus! Vermeiden Sie daher:

- **Hitze, starke und längere Sonneneinstrahlung** wie zum Beispiel im Kofferraum eines Autos
- Eine dauerhafte Lagerung in der Nähe von **starken Wärmequellen**
- **Heiße Abgase** eines Auspuffrohres können bei Verwendung eines **Heck-Fahrradträgers** ebenfalls zu thermischen Schäden führen
- Achten Sie beim Transport grundsätzlich darauf, dass **keine Lasten** auf das Laufrad einwirken können

MÄNGELHAFTUNG

Die all ahead composites GmbH hat das von Ihnen erworbene Produkt mit größter Sorgfalt und nach dem aktuellen Stand der Technik gefertigt und geprüft. Sollten wider Erwarten dennoch Herstellungs- und/oder Materialmängel auftreten, haben Sie die gesetzliche **24-monatige Sachmängelhaftung (Gewährleistung)** auf Material und Verarbeitung. Darüber hinaus haftet die all ahead composites GmbH nicht für mittelbare oder Folgeschäden, die sich hieraus ergeben.

Gewährleistungsansprüche können nur mit gültigem Kaufbeleg und nur durch den Erstkäufer geltend gemacht werden. Der Händler, bei dem Sie Ihr BIKE AHEAD COMPOSITES Produkt erworben haben, ist dabei Ihr Ansprechpartner.

In folgenden Fällen besteht **kein** Anspruch auf Gewährleistung:

- Normale Abnutzung oder Verschleiß durch den Gebrauch des Produkts
- Unsachgemäßer Gebrauch, Montage, Reparatur oder Umgang
- Verwendung nicht passender Produkte oder Modifikation der Komponente
- Vermietung oder kommerzieller Gebrauch
- Schäden durch Unfälle oder Liefer- und Transportschäden
- Änderung, Unkenntlichmachung oder Entfernung der Seriennummer

Bei Beschädigung Ihres Bauteils bietet die all ahead composites GmbH einen freiwilligen Sonderrabatt an. Für nähere Informationen über das **CRASH REPLACEMENT** kontaktieren Sie uns oder besuchen unsere Homepage.

MADE IN GERMANY

MADE IN GERMANY

Wir freuen uns sehr, dass Sie sich für ein BIKE AHEAD COMPOSITES Produkt entschieden haben. Dieses hochwertige Leichtbauprodukt ist 100 Prozent in Deutschland, nach dem neusten Stand der Technik, entwickelt und hergestellt worden.

KONTAKT

Sollten Sie Fragen oder Feedback zu unseren Produkten haben können Sie gerne mit uns in Kontakt treten:

BIKE AHEAD COMPOSITES
eine Marke der all ahead composites GmbH

Oberdürrbacher Straße 3
97209 Veitshöchheim
Deutschland

Tel.: +49 (0)931/99127007
Email: info@all-ahead.de
Homepage: bike-ahead-composites.de

MANUAL

WHEEL

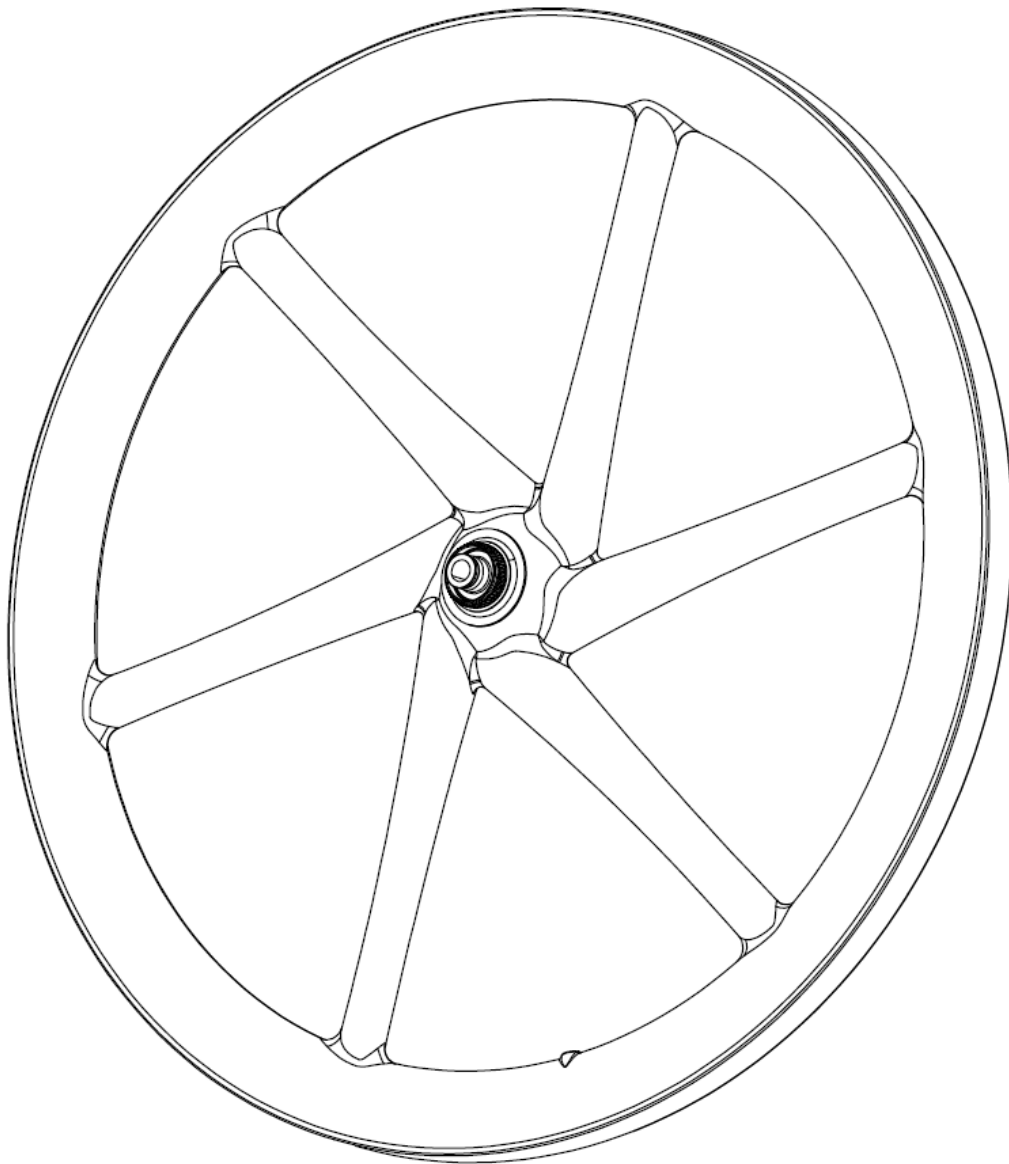

For a safe and long-term use of our products, you must respect following steps.



Ignoring them can cause severe injuries or risk of death.

WARNING – THE 6 GOLDEN CARBON RULES

- 1. Do not exceed the maximum allowed tire pressure!**
- 2. Do not exceed the weight limit of rider + baggage!**
- 3. Stick to the intended use of the wheels!**
- 4. Mount, maintain and care for your wheel properly!**
- 5. Do not use the wheels if they are damaged externally!**
- 6. Avoid transport damages!**

GUIDELINE FOR OPERATING CONDITIONS

Our wheels are designed for different purposes. Different loads on the components depend on the rider's weight, riding style and the terrain.

Therefore, the following limits apply to the total weight of rider and baggage:

Model	Permissible total weight driver + baggage
BITURBO RS	95 kg
BITURBO RSX	105 kg
BITURBO X / X.E	115 kg / 130 kg
BITURBO ROAD	95 kg
BITURBO AERO	95 kg
BITURBO CROSS/GRAVEL AERO	95 kg
TWO SIX	95 kg
THREE ZERO	105 kg

In addition, the following limitations apply to the range of use according to ASTM F2043-13* classification:

Model	Classification ASTM F2043-13
BITURBO RS	Category 3
BITURBO RSX	Category 3
BITURBO X / X.E	Category 4
BITURBO ROAD	Category 1
BITURBO AERO	Category 1
BITURBO CROSS/GRAVEL AERO	Category 2
TWO SIX	Category 3
THREE ZERO	Category 3 (SL+XC) / 4 (EN)

The wheels are expressly not to be used for applications other than those specified.

*Source: ASTM F2043-13 Standard Classification for Bicycle Usage, copyright ASTM International 100 Barr Harbor Drive, West Conshohocken, PA 19428, USA, www.astm.org

MAINTENANCE // WHEEL ASSEMBLY

The instructions for maintenance and assembly of the hubs, axles, freehub and brake discs can be found on the homepage of the respective hub or brake manufacturer.

Please note the following two assembly instructions for the brake:

1. **Never** use your wheels with **rim brakes**
2. The maximum brake disc size is **203 mm**

Our recommendation: Have a professional bicycle mechanic help you mount the components and install the wheels.

The following maintenance jobs must be carried out at specified intervals to ensure safe riding and to prevent accidents. If there are irregularities in any of the following points, please have them checked by a specialist:

Job	Intervall
check quick release resp. thru-axle is mounted properly (front/rear wheel)	before every ride
check tire pressure is within tolerance	before every ride
check freehub mechanism for proper operation	before every ride
check rotation of wheel and brake rotor	before every ride
check operation of brake calliper and rotor alignment	before every ride
check rim and spokes for damage	before every ride
check freehub and bearings for play, wear and damage	according to hub manufacturer, 1x per year, all 1500 km
get the carbon body checked by your dealer or BIKE AHEAD COMPOSITES	after every crash

For safety reasons, obviously damaged wheels must **not be used** or **repaired by the user** and should be **replaced immediately!** It must be ensured that a damaged wheel **cannot be used by third parties.**



TIRE MOUNTING

When fitting tires to BIKE AHEAD COMPOSITES wheels, please note the following:

- Try to avoid using a tire lever when fitting tires
- However, **never** use tire levers made of metal
- Make sure that the valve is long enough
- For easier tubeless fitting, use a compressor, but be careful **not to exceed** the maximum allowable air pressure
- Always check that the valve and, if present (depending on the model), the tubeless sealing tape are correctly seated. Use mainly **ammonia-free** sealant

To avoid damage to the rim, do not exceed the maximum air pressures listed below, depending on the wheel model and the width of the tire:

Model	Pressure in bar and tire width in inch (") or mm		
BITURBO RS	3.2 bar at 2,1"	2.5 bar at 2.25"	2.2 bar at 2.4"
BITURBO RSX	2.5 bar at 2.25"	2.2 bar at 2,4"	2.0 bar at 2.6"
BITURBO X / X.E	2.2 bar at 2,4"	2.0 bar at 2.6"	1.8 bar at 2.8"
BITURBO ROAD	8.0 bar at 23 mm	7.0 bar at 28 mm	6.0 bar at 32 mm
BITURBO AERO	8.0 bar at 23 mm	7.0 bar at 28 mm	6.0 bar at 32 mm
BITURBO CROSS /GRAVEL AERO	6.0 bar at 32 mm	5.5 bar at 35 mm	5.0 bar at 40 mm
TWO SIX	3.2 bar at 2,1"	2.5 bar at 2.25"	2.2 bar at 2.4"
THREE ZERO	2.5 bar at 2.25"	2.2 bar at 2,4"	2.0 bar at 2.6"

CARE

In order to enjoy our BIKE AHEAD COMPOSITS wheels for a long time, you need to follow a few basic care instructions:

- Clean the wheels with water and a **soft** cloth only - add a **gentle** biker cleaner for stubborn dirt
- Do **not** use degreasers that contain solvents
- Avoid steam cleaners or high-pressure washers to protect the hub mechanics from corrosion and defects

DEFECTS

Our wheelsets are made of high-end carbon fibres embedded in a resin matrix. This creates a very stiff and robust wheel despite its low weight. But even this material has load limits and can show defects as a result of overuse.

This means that after every possible overload, such as a hard crash, the wheels must be checked by your dealer. This is the only way to guarantee that continued use is absolutely safe.

If you are unsure, you are welcome to send your wheel to us for an assessment after giving us notice. Please contact us by email or phone in advance

TRANSPORT AND STORAGE

Do not expose your BIKE AHEAD COMPOSITES wheels to temperatures **above 80°C!**

Therefore avoid:

- **Heat, strong and prolonged exposure to sunlight**, such as in the rear of a car
- Permanent storage near strong **sources of heat**
- **Hot exhaust fumes** from an exhaust pipe can also cause thermal damage when using a rear bicycle carrier
- When transporting, always ensure that **no loads** can act on the wheel

WARRANTY

all ahead composites GmbH has manufactured and tested your product with the utmost care and according to the current state of the art. If, contrary to expectations, manufacturing and/or material defects nevertheless occur, you have the statutory **24-month liability** for material defects (warranty) on material and workmanship. In addition, all ahead composites GmbH is not liable for indirect or consequential damages resulting from this.

Warranty claims can only be asserted with valid proof of purchase and only by the first buyer. The dealer from whom you purchased your BIKE AHEAD COMPOSITES product is your contact person.

There is **no** warranty in the following cases:

- Normal wear and tear caused by use of the product
- Incorrect use, assembly or repair
- Use of unsuitable products or modification of the component
- Leasing or commercial use
- Damage caused by accidents, delivery or transport
- Modification, defacing or removal of the serial number

In case of damage all ahead composites GmbH offers a voluntary special discount. For more information about the **CRASH REPLACEMENT** contact us or visit our homepage.

MADE IN GERMANY

MADE IN GERMANY

We are very pleased that you have chosen a BIKE AHEAD COMPOSITES product. This high-quality lightweight product has been developed and manufactured 100 percent in Germany, according to the latest state of the art.

KONTAKT

If you have any question or want to submit feedback to our products, please get in contact with us:

BIKE AHEAD COMPOSITES
a brand of all ahead composites GmbH

Oberdürrbacher Straße 3
97209 Veitshöchheim
Germany

Tel.: +49 (0)931/99127007
Email: info@all-ahead.de
Homepage: bike-ahead-composites.de